

**Manual de instalación y uso**  
**Manual de instalação e uso**  
**Instructions & installation manual**  
**Manuel d'installation et utilisation**

# PH-21



**Español**

**Português**

**English**

**Français**



[www.haverland.com](http://www.haverland.com)  
[www.haverland.co.uk](http://www.haverland.co.uk)

## ÍNDICE / INDEX

### Español

1. Advertencias generales .....	3
2. Instrucciones de montaje .....	5
3. Funcionamiento .....	8
4. Mantenimiento .....	8

### Português

1. Advertências gerais .....	9
2. Instalação e montagem .....	11
3. Funcionamento .....	14
4. Manutenção .....	14

### English



1. Safety Notes .....	15
2. Assembling process .....	17
3. Operation .....	20
4. Maintenance .....	20



### Français

1. Avertissements généraux .....	21
2. Processus D'assemblage .....	23
3. Fonctionnement .....	26
4. Maintenance .....	26

## GARANTIA / GARANTIA / GUARANTEE / GARANTIE

Español .....	28
Português .....	29
English .....	30
Français .....	31

- Por favor, lea las instrucciones explicativas para su montaje.
- Utilice la estufa halógena únicamente sobre un área horizontal sólida y firme, cuyos soportes en su base estén en contacto con el suelo (**en el caso de que la estufa se incline o caiga, se activará el conmutador de corte automático**).
- Coloque la estufa en el exterior o en un área abierta, lo suficientemente amplia y lejos de cualquier obstáculo -como ramas- o donde la estufa pudiera quedar cerca de cualquier objeto y verse afectada por el calor, como muebles, cortinas u otros objetos inflamables (distancia mínima 1 metro).
- No la utilice en áreas sin ventilación.
- No la use en espacios en que se almacene gas, gasolina, pintura u otros productos inflamables.
- No empuje ningún objeto con el cuerpo de la estufa ni la obstruya o cubra su rejilla.
- No la deje encendida y desatendida, especialmente cuando haya cerca niños o animales.
- Las indicaciones de las diferentes posiciones de los interruptores debe ser visible desde una distancia de 1 m.
- El aparato debe ser ubicado de forma segura en una superficie horizontal y plana.
-  **PELIGRO:** El aparato alcanza altas temperaturas durante su funcionamiento y se mantiene aún caliente durante un tiempo tras su apagado. Si toca el aparato durante este período se expone a riesgo de quemaduras.
-  **PELIGRO:** No ubique el aparato cerca de cortinas y/u otros objetos inflamables, ya que de lo contrario, podría provocar un incendio.
-  **PELIGRO:** No cubra el aparato con ningún objeto durante su uso, ni por cortos periodos una vez apagado.
- No enrolle el cable de alimentación en la estufa.
- El aparato debe manejarse con cuidado y evitar vibraciones o golpes.
- El aparato debe estar conectado a enchufe con toma tierra de forma segura durante su uso.

- Cuando lo monte, manténgase alejado de cualquier tablero o material inflamable.
-  **PELIGRO:** El cabezal del aparato alcanza altas temperaturas durante su uso. Desenchufe el aparato y espere a que se enfríe antes de su limpieza.
- No utilice la estufa en ambientes con atmósferas cargadas o con elementos volátiles, por ejemplo, polvo, vapor, gas, etc.
-  **IMPORTANTE:** No utilice este aparato como secadora de ropa o toallas. No use este aparato como radiador de sauna.
- No utilice este aparato en criaderos de animales.
- No sumerja este aparato en agua para limpiarlo.
- El aparato debe ser conectado a una toma de corriente que resulte fácilmente visible y accesible.
- Pueden existir puntos oscuros en la superficie de los elementos calefactores durante los primeros minutos tras su encendido. Esto es normal y no afectará al rendimiento del aparato.
- Los niños de menos de 3 años deben mantenerse alejados del aparato, a menos que estén permanentemente controlados.
- Los niños de entre 3 y 8 años solo podrán encender / apagar el aparato siempre que haya sido puesto o instalado en su posición de funcionamiento habitual o estén bajo la supervisión de un adulto o hayan recibido las instrucciones de uso del aparato de modo seguro y sean conscientes de los peligros a los que se exponen. Los niños con edades entre 3 y 8 años no deben enchufar, regular ni limpiar el aparato así como realizar tareas de mantenimiento.
-  **PRECAUCIÓN**—Algunas partes de este producto pueden calentarse considerablemente y causar quemaduras.
- Se debe prestar especial atención a los niños y a las personas vulnerables que pudieran estar presentes.
- La garantía del aparato no cubrirá cualquier daño causado por la no lectura de estas instrucciones.

### 2. INSTRUCCIONES DE MONTAJE

- 1** Paso 1: Atornille el tubo inferior a la base.

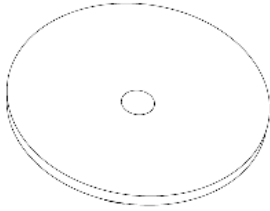

Fig. 1

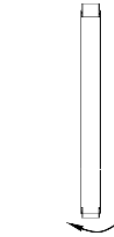

Fig. 2

- 2** Paso 2: Atornille el tubo medio con el tubo inferior.

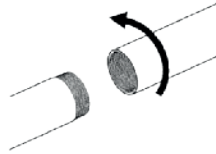

Fig. 3

- 3** Paso 3: Pase el cable de alimentación a través de la base y del tubo inferior, del tubo central y tire de unos 2 m del cable.

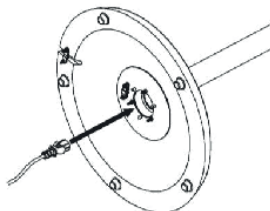

Fig. 4

4

Paso 4: Coloque el enchufe del cable de alimentación a través de la base, polo inferior, polo medio y polo superior. Conecte el enchufe del cable de alimentación a la toma del cabezal de la estufa.

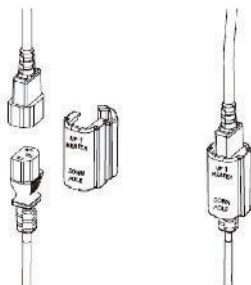

Fig. 5

5

Paso 5: Empuje el cabezal de la estufa sobre el tubo hueco superior y fíjelo en su posición utilizando los 2 tornillos M4\*8 suministrados.

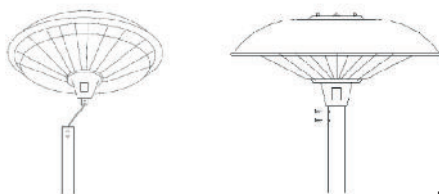

Fig. 6

6

Paso 6: Tire del cable de alimentación suavemente de la base tanto como sea posible. Fije el cable de alimentación debajo de la base lastrada utilizando las 4 tuercas M4 suministradas.

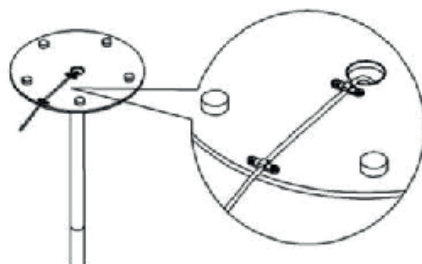

Fig. 7

7

Paso 7: Levante o retraiga el tubo superior a la altura deseada y ajuste al tubo central enroscando el anillo de cierre hacia abajo.

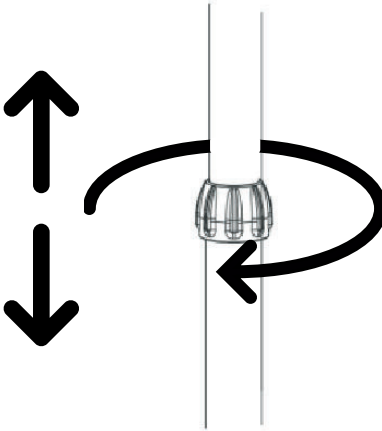

Fig. 8



Fig. 9

## 3. FUNCIONAMIENTO

Conecte el cable de alimentación a un enchufe con toma de tierra de 220-240 V 50-60 Hz que esté ubicado en un área segura y seca.

**ADVERTENCIA:**

- **La estufa debe montarse correctamente antes de ser usada.**
- **Utilice la estufa solo cuando esté en posición vertical.**
- **Aunque la estufa es resistente al agua, NO la use cuando llueva o bajo condiciones húmedas.**
- **Desconecte siempre el cable de alimentación del suministro eléctrico cuando la estufa no esté en uso.**

Nuestra estufa eléctrica de exterior está equipada con tres configuraciones de potencia para calentar, 900 W, 1200 W y 2000 W.

- 1) Presione el interruptor de encendido / apagado para encender o apagar la estufa.
- 2) Presione el botón **una vez** para operar la estufa a baja potencia (900 W).
- 3) Presione el botón **dos veces** para operar la estufa a media media (1200 W).
- 4) Presione el botón **tres veces** para operar la estufa a potencia máxima (2100 W).
- 5) Presione el botón **cuatro veces** para apagar las resistencias y detener la emisión del calor.



## 4. MANTENIMIENTO



- Desenchufe el aparato y deje que se enfríe por completo.
- Para mantener limpia la estufa, puede limpiar la carcasa exterior con un paño suave y húmedo. Puede usar un detergente suave si es necesario. Después de la limpieza, seque el aparato con un paño suave.
- Aunque esta estufa está aprobada para su uso en exteriores, **NO la sumerja en agua**, por su propia seguridad.
- Espere hasta que el aparato esté completamente seco antes de usarlo.
- Si la estufa no va a ser usada durante un período de tiempo prolongado, guárdela en un lugar fresco y seco cuando no esté en uso. Para evitar la acumulación de polvo y suciedad, use el embalaje original para volver a empaquetar el aparato.



**NUNCA UTILICE DISOLVENTES, PRODUCTOS DE LIMPIEZA NI PRODUCTOS ABRASIVOS.**



- A garantia do aparelho não cobre qualquer dano causado pela falta de leitura destas instruções.
- Use o aquecedor halogéneo apenas numa área horizontal sólida e firme onde os suportes da base tenham contato direto com o chão (**Se o aquecedor for inclinado ou cair, o comutador de corte automático será ativado**).
- Coloque o aquecedor no exterior ou numa área grande aberta e longe de obstruções, como galhos ou onde o aquecedor esteja próximo a objetos que possam ver-se afetados pelo calor, como móveis, cortinas ou outros objetos inflamáveis (distância mínima de 1 metro).
- Não use em áreas não ventiladas.
- Não use em locais onde se encontrem armazenados produtos como gás, gasolina, tinta ou outros produtos inflamáveis.
- Não empurre nenhum item com a cabeça do aquecedor nem obstrua ou cubra a sua grade.
- Não o deixe ligado e sem supervisão, especialmente quando crianças e / ou animais estiverem presentes.
- A indicação das diferentes posições dos interruptores deve ser visível a uma distância de 1m.
- A unidade deve ser colocada com segurança numa superfície horizontal e plana.
-  **PERIGO:** A unidade atinge elevadas temperaturas durante o seu funcionamento e mantém-se quente por um período de tempo após ser desligado. É perigoso o contacto com o aparelho durante esse período.
-  **PERIGO:** Não coloque o aparelho perto de cortinas e / ou outros objetos inflamáveis. Caso contrário, pode haver risco de fogo.
-  **PERIGO:** Não cubra a unidade com nenhum objeto durante a sua utilização ou pouco tempo depois de ser desligada.
- Não enrole o cabo de alimentação no aparelho.
- O aparelho deve ser manuseado com cuidado e evitar vibrações ou impactos.

- O aparelho deve estar conectado a terra com segurança durante a sua utilização.
- Ao montar, mantenha-o afastado de qualquer placa ou material inflamável.
-  **PERIGO:** A cabeça do aparelho atinge altas temperaturas durante o seu funcionamento. Desconecte o aparelho e aguarde até que esfrie antes de limpá-lo.
- Não use o aparelho em locais onde haja ar volátil ou elementos potencialmente perigosos, como poeira, vapor, gás, etc.
-  **IMPORTANTE:** Não use este aparelho como máquina secadora de roupas ou toalhas.
- Não use este aparelho como aquecedor de sauna.
- Não use este aparelho em criadouros de animais.
- Não mergulhe o aparelho em água para realizar a sua limpeza.
- A unidade deve ser conectada a uma tomada que seja facilmente visível e acessível.
- Podem existir pontos escuros na superfície dos elementos de aquecimento durante os primeiros minutos após a ligação. Isso é normal e não irá afetar o desempenho da unidade.
- Crianças menores de 3 anos devem ser mantidas afastadas, a menos que sejam supervisionadas continuamente.
- As crianças com idades entre 3 e 8 anos só devem ligar / desligar o aparelho, desde que este tenha sido colocado ou instalado na posição normal de operação prevista e que tenham recebido a supervisão ou instruções relativas à utilização do aparelho de forma segura e compreendam os perigos envolvidos. As crianças com idades entre 3 e 8 anos não devem conectar, regular ou limpar o dispositivo nem realizar operações de manutenção próprias de um utilizador.
-  **PRECAUÇÃO:** Alguns componentes deste produto podem aquecer muito e causar queimaduras.
- Atenção especial deve ser prestada quando crianças e pessoas vulneráveis estão presentes.

### 2. INSTALAÇÃO E MONTAGEM

- 1** Passo 1: Ajuste o tubo inferior à base, parafusando-os juntos.

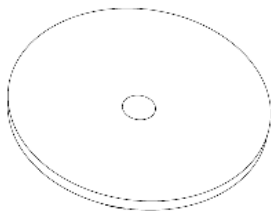

Fig. 1



Fig. 2

- 2** Passo 2: Enrosque o tubo do meio com o tubo inferior.

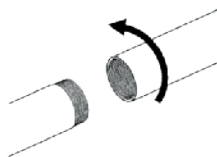

Fig. 3

- 3** Passo 3: Passe o cabo de alimentação através da base e do tubo inferior, tubo médio e puxe cerca de 2 m de cabo.

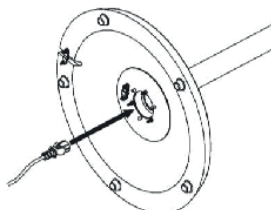

Fig. 4

4

Passo 4: Coloque a ficha do cabo de alimentação na base, no polo inferior, no polo médio e no polo superior. Ligue a ficha do cabo de alimentação à tomada na cabeça do aquecedor.

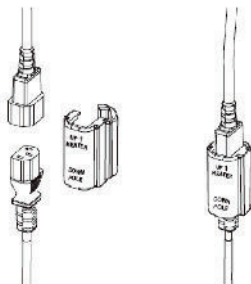

Fig. 5

5

Passo 5 Empurre a cabeça do aquecedor no tubo oco superior e fixe-o na posição usando os 2 parafusos M4 \* 8 fornecidos.

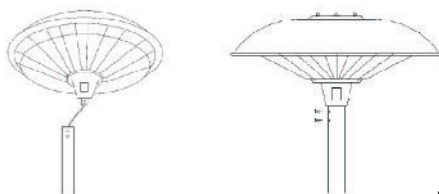

Fig. 6

6

Passo 6: Puxe o cabo de alimentação suavemente para fora da base, o máximo possível. Fixe o cabo de alimentação sob a base contrapesada usando as porcas M4 4pcs fornecidas.

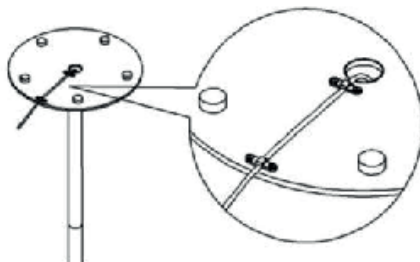

Fig. 7

7

Passo 7: Levante ou retraia o tubo superior até a altura desejada e ajuste-o no tubo meio aparafusando o anel de fecho.

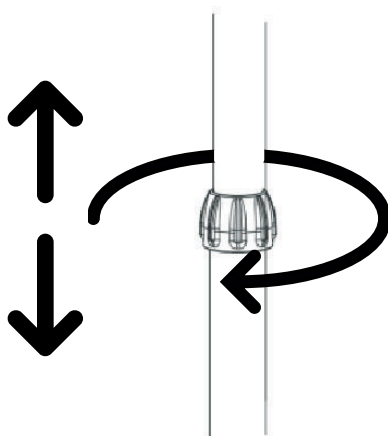

Fig. 8



Pronto!

Fig. 9

### 3. FUNCIONAMENTO

Ligar a uma tomada eléctrica de ligação à terra 220V-240V, 50-60Hz..



#### ADVERTÊNCIAS:

- O aquecedor deve ser instalado corretamente antes de ser usado. Esta unidade está equipada com uma configuração de aquecimento On / Off.
- Embora o aquecedor exterior é à prova de água, não use quando estiver a chover ou em condições húmidas.
- Desconecte sempre o cabo de alimentação da fonte de alimentação eléctrica, quando o aquecedor de exterior não estiver em uso.
- Só opere o aquecedor quando estiver na posição vertical.

O nosso aquecedor eléctrico de exterior está equipado com três configurações de potência para aquecer, 900 W, 1200 W e 2000 W.



- 1) Pressione o botão **uma vez** para operar o aquecedor a baixa potência (900W).
- 2) Pressione o botão **duas vezes** para operar o aquecedor a potência média (1200W).
- 3) Pressione o botão **três vezes** para operar o aquecedor a potência alta (2100W).
- 4) Pressione o botão **quatro vezes** para desligar a chama e parar o calor.

### 4. MANUTENÇÃO



- Desconecte a unidade e deixe esfriar completamente.
- Para manter o aquecedor limpo, o invólucro externo pode ser limpo com um pano macio e húmido. Pode usar um detergente neutro, se necessário. Após a limpeza, seque a unidade com um pano macio.
- Embora este aquecedor é aprovado para uso externo, para a sua segurança **NÃO mergulhe o aquecedor em água.**
- Aguarde até que a unidade esteja completamente seca antes de usar.
- Se o aquecedor não for utilizado por um longo período de tempo, guarde-o num local fresco e seco quando não estiver em uso. Para evitar acúmulo de poeira e sujeira, use a embalagem original para embalar a unidade.



**NUNCA UTILIZE SOLVENTES, PRODUTOS DE LIMPEZA NEM PRODUTOS ABRASIVOS.**

- Please read these instructions carefully.
- Only use the halogen heater on a firm solid horizontal area where all the feet on the base are in contact with the floor (**should the heater be tilted or fall over the auto cut off switch will activate**).
- Place the heater outside or in a large open area and well away from any obstructions such as branches or where the heater is near any objects can be affected by heat, such as furniture, curtains or other inflammable objects (minimum distance 1 meter).
- Do not use in unventilated areas.
- Do not use where gas, petrol, paint or other inflammable goods are stored.
- Do not push any items through, obstruct or cover the grill of the heater head.
- Do not leave turned on and unattended especially when children and or animals are in the vicinity.
- The indication of the different positions of the switches shall be visible from a distance of 1m.
- The unit must be securely placed on a horizontal and flat surface.
-  **DANGER:** The unit is at a high temperature during operation. It stays hot for a while after switching off. Potential danger can occur when touching it during this period.
-  **DANGER:** Don't place the unit close to a curtain and/ or other flammable objects. Otherwise there will be danger of catching fire.
-  **DANGER:** Don't cover the unit with anything during operation or a short time after it's been switched off.
- Don't wrap the power supply cord around the unit.
- The unit must be handled with care, and avoid vibration or knocking.
- The unit must be securely grounded during operation.
- When assembling, keep clear from any board or flammable

material.

- The head of the unit is at high temperature during operation.
- Unplug the unit and wait till it cools before cleaning.
- Don't use this unit in a place where causticity or volatile air exists, i.e. dust, steam, gas, etc.
-  **IMPORTANT:** Do not use this unit to dry clothes or towels.
- Don't use this unit as a sauna heater.
- Don't use this unit hatcheries.
- Don't immerse this unit into water to clean it.
- The unit should be plugged in a socket, which is easily visible and reachable.
- Dark points may exist on the surface of the heating elements during the first few minutes after it is turned on. This is normal, and will not affect the performance of the unit.
- Children less than 3 years old should be kept away unless continuously supervised.
- Children from 3 to 8 years old shall only switch on/off the appliance provided that it has been placed or installed in its intended normal operating position and they have been given supervision or instruction concerning use of the appliance in a safe way and understand the hazards involved. Children between 3 and 8 years old shall not plug in, regulate and clean the appliance or perform user maintenance.
-  **CAUTION:** Some parts of this product can become very hot and cause burns.
- Particular attention has to be given where children and vulnerable people are present.
- The warranty of the radiator does not cover any damage caused by failing to read these instructions.



## 2. ASSEMBLING PROCESS

**1** Step 1: Screw the bottom tube onto the base.

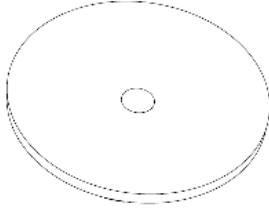

Fig. 1

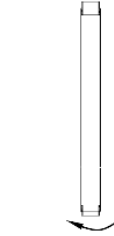

Fig. 2

**2** Step 2: Screw the middle tube with the bottom tube.

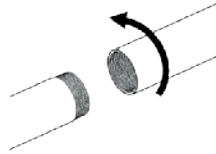

Fig. 3

**3** Step 3: Feed the Power Cord through the Base and the Bottom Tube, middle tube, and pull through around 2m of cable.

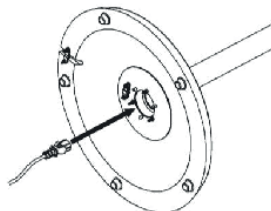

Fig. 4

4

Step 4: Place the power cord plug through the base, bottom pole, middle pole and top pole. Connect the power cord plug to the socket in the heater head.

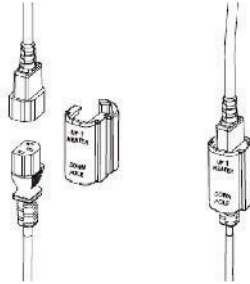

Fig. 5

5

Step 5: Fit the heater head to the top hollow tube and fix it in position using the supplied 2 X M4\*8 screws.

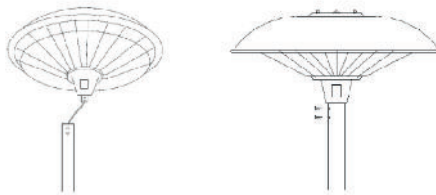

Fig. 6

6

Step 6: Pull the power cord gently out of the base as much as possible. Fix the power cord under the weighted base using the supplied 4pcs M4 nuts.

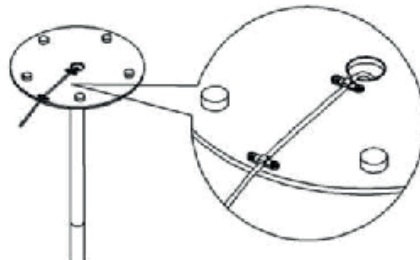

Fig. 7

7

Step 7: Extend or retract the top tube to the desired height and tighten to the middle tube by screwing down the locking ring.

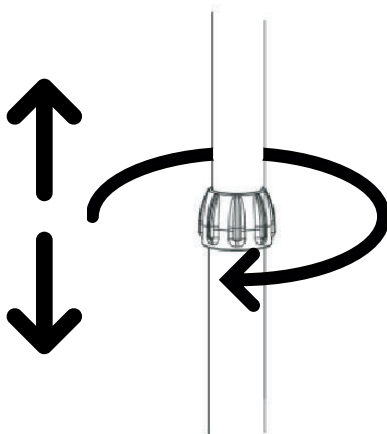

Fig. 8



Complete!

Fig. 9

### 3. OPERATION

Plug the Patio Heater into a grounded 220V-240V, 50-60Hz power outlet.

**IMPORTANT:**

- **The heater must be properly installed before it is used .This unit is equipped with one heat setting On I Off.**
- **Although the patio heater is waterproof, do not use when raining or in wet conditions.**
- **Only operate the heater when it is in the upright position.**
- **Always disconnect the power cable from the electrical supply, when the patio heater is not in use.**

Our Electric Patio Heater is equipped with with three power settings; 900 W, 1200 W and 2000 W.



- 1) Press the On/Off button to turn the heater on or off .
- 2) Press the button **once** to operate the heater on low (900W) power.
- 3) Press the button **twice** to operate the heater on medium (1200W) power.
- 4) Press the button **three times** to operate the heater on maximum (2100W) power.
- 5) Press the button **four times** to turn off the resistances and stop the emission of heat.

### 4. MAINTENANCE

- Unplug the unit and let it cool completely.
- To keep the heater clean, the outer shell must be cleaned with a soft, damp cloth. You may use a mild detergent if necessary. After cleaning, dry the unit with a soft cloth.
- **DO NOT** use alcohol, gasoline, abrasive powders, furniture polish, or rough brushes to clean the heater. This may cause damage or deterioration to the surface of the heater.
- Although this heater is outdoor approved, **DO NOT immerse the heater in water for your safety.**
- Wait until the unit is completely dry before use.
- If the heater will not be used for a long period of time, store it in a cool, dry location when not in use. To prevent dust and dirt build-up, use the original packaging to repack the unit.



**NEVER USE SOLVENTS OR ABRASIVE PRODUCTS.**

- La garantie de l'appareil ne couvrira pas tout dommage provoqué par la non-lecture de ces instructions.
- Utilisez le parasol chauffant halogène uniquement sur une surface horizontale solide et ferme et les supports de la base doivent être en contact avec le sol (**au cas où le radiateur s'incline ou tombe, le coupe-circuit automatique s'activera**).
- Placez l'appareil de chauffage à l'extérieur ou dans un grand espace ouvert et loin de tout obstacle tel que des branches ou à proximité de tout objet susceptible d'être affecté par la chaleur, comme des meubles, des rideaux ou d'autres objets inflammables (distance minimale 1 mètre).
- Ne pas utiliser dans des zones non ventilées.
- Ne pas utiliser là où du gaz, de l'essence, de la peinture ou d'autres produits inflammables sont stockés.
- Ne poussez aucun objet avec le corps de l'appareil, ne l'obstruez pas et ne couvrez pas la grille de la tête de chauffage.
- Ne le laissez pas allumé et sans surveillance, en particulier lorsque des enfants et / ou des animaux sont à proximité.
- L'indication des différentes positions des interrupteurs doit être visible à une distance de 1m.
- L'appareil doit être placé de manière sûre sur une surface horizontale et plate.
-  **DANGER:** L'appareil atteint une haute température pendant son fonctionnement. Il reste chaud pendant un moment après l'arrêt. Il existe un risque potentiel de brûlure en le touchant pendant cette période.
-  **DANGER:** Ne placez pas l'appareil à proximité de rideaux et / ou d'autres objets inflammables. Autrement il y aura un risque d'incendie.
-  **DANGER:** Ne couvrez pas l'appareil avec quoi que ce soit pendant son utilisation ou peu de temps après son arrêt.
- N'enroulez pas le cordon d'alimentation autour de l'appareil.
- L'appareil doit être manipulé avec soin et éviter les vibrations ou les coups.
- L'appareil doit être solidement mis à la terre pendant le

fonctionnement.

- Lors du montage, éloignez-vous de tout panneau ou matériau inflammable.
- La tête de l'appareil atteint de hautes températures pendant le fonctionnement. Débranchez l'appareil et attendez qu'il refroidisse avant de le nettoyer.
- N'utilisez pas cet appareil dans un endroit où il peut y avoir un air volatil ou chargé d'éléments dangereux, par exemple, de la poussière, de la vapeur, du gaz, etc.
-  **IMPORTANT:** N'utilisez pas cet appareil comme sèche-linge ou sèche-serviettes.
- N'utilisez pas cet appareil comme chauffage de sauna.
- N'utilisez pas cet appareil dans des lieux destinés à la reproduction et l'élevage d'animaux.
- N'immergez pas cet appareil dans l'eau pour le nettoyer.

L'unité doit être branchée dans une prise, qui est facilement visible et accessible.

- Il peut y avoir deux points noirs sur la surface des éléments chauffants pendant les premières minutes après sa connexion. Ceci est normal et n'affecte pas la performance de l'appareil.
- Les enfants de moins de 3 ans doivent être tenus à l'écart, sauf sous surveillance continue.
- Les enfants âgés de 3 à 8 ans peuvent uniquement allumer / éteindre l'appareil si celui-ci a été placé ou installé dans la position de fonctionnement normale et s'ils sont sous le contrôle d'un adulte ou ont reçu des instructions concernant l'utilisation de l'appareil de manière sûre et s'ils comprennent les dangers encourus. Les enfants âgés de 3 à 8 ans ne doivent pas brancher, régler et nettoyer l'appareil ni effectuer de tâches d'entretien.
-  **PRÉCAUTION :** Certaines parties de ce produit peuvent devenir très chaudes et provoquer des brûlures.
- Une attention particulière doit être prêtée aux enfants et aux personnes vulnérables qui pourraient être présents.

## 2. PROCESSUS D'ASSEMBLAGE

- 1** Étape 1: Raccorder le tube inférieur avec la base en les vissant ensemble.

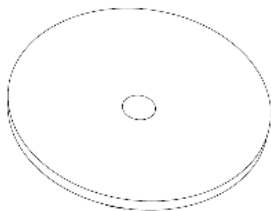

Fig. 1

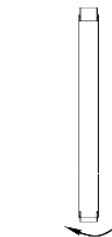

Fig. 2

- 2** Étape 2: Vissez le tube central avec le tube inférieur.

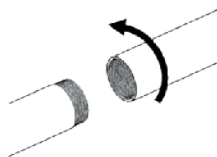

Fig. 3

- 3** Étape 3: Faites passer le cordon d'alimentation à travers la base et le tube inférieur, le tube central, et tirez environ 2 m de câble.

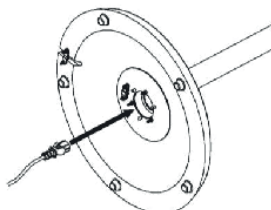

Fig. 4

4

Étape 4: Placez la prise du cordon d'alimentation à travers la base, le pôle inférieur, le pôle central et le pôle supérieur. Branchez la prise du cordon d'alimentation à la prise de courant dans la tête du parasol chauffant.

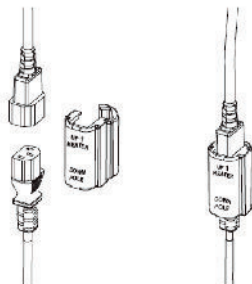

Fig. 5

5

Étape 5 Emboitez la tête du parasol chauffant dans le tube creux supérieur et fixez-la dans sa position à l'aide des 2 vis M4 \* 8 fournies.

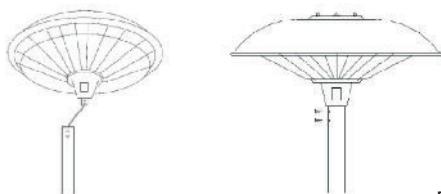

Fig. 6

6

Étape 6: Tirez le cordon d'alimentation doucement hors de la base autant que possible. Fixez le cordon d'alimentation sous la base lourde à l'aide des 4 écrous M4 fournis.

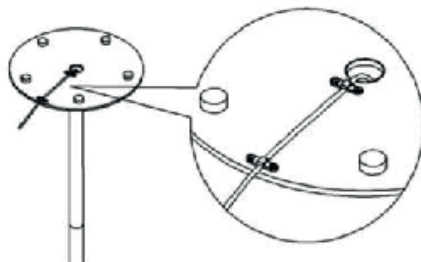

Fig. 7



7

Étape 7: Soulevez ou rétractez le tube supérieur à la hauteur désirée et serrez au tube central en vissant la bague de fermeture vers le bas.

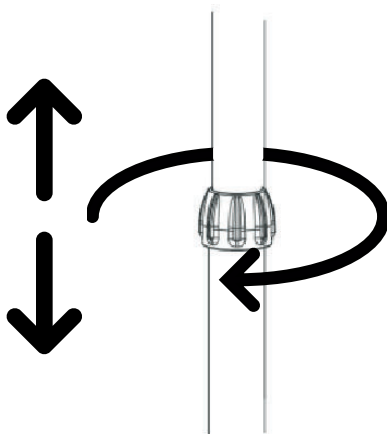

Fig. 8



Fig. 9

### 3. FONCTIONNEMENT

Branchez votre parasol chauffant dans une prise de courant 220V-240V, 50-60Hz mise à la terre.

**IMPORTANT:**

- **Faire seulement fonctionner l'appareil de chauffage en position verticale.**
- **Notre parasol chauffant est équipé de trois réglages de puissance de chaleur.**
- **Bien que le parasol chauffant soit résistant à l'eau, ne pas l'utiliser en cas de pluie ou dans des conditions humides.**
- **Toujours débrancher le câble d'alimentation de la prise de courant, lorsque le parasol chauffant n'est pas en usage.**

Notre parasol chauffant est équipé de trois réglages de puissance de chaleur, 900 W, 1200 W et 2000 W.

- 1) Appuyez **une fois** sur le bouton pour faire fonctionner l'appareil à faible puissance (900 W).
- 2) Appuyez **deux fois** sur le bouton pour faire fonctionner le parasol chauffant à puissance moyenne (1200W).
- 3) Appuyez sur le bouton **trois fois** pour faire fonctionner le radiateur (2100W) à puissance moyenne.
- 4) Appuyez quatre fois sur le bouton pour éteindre la flamme et la chaleur.

### 4. MAINTENANCE

- Débranchez l'appareil et laissez-le refroidir complètement.
- Pour garder le parasol chauffant propre, le boîtier extérieur peut être nettoyé avec un chiffon doux et humide. Utilisez un détergent doux si nécessaire. Après le nettoyage, sécher l'appareil avec un chiffon doux.
- **NE PAS** utiliser d'alcool, d'essence, de poudres abrasives, de cire pour meubles, ou de brosses rugueuses pour nettoyer l'appareil. Cela peut causer des dommages ou une détérioration de la surface de l'appareil.
- Bien que cet appareil soit approuvé pour l'utilisation en extérieur, pour votre sécurité, **NE PAS immerger le radiateur dans l'eau.**
- Attendez que l'appareil soit complètement sec avant de l'utiliser.
- Si le parasol chauffant ne sera pas utilisé pendant une longue période, rangez-le dans un endroit frais et sec lorsqu'il n'est pas utilisé. Pour éviter l'accumulation de poussière et de saleté, utilisez l'emballage d'origine pour remballer l'appareil.



**N'UTILISEZ JAMAIS DE SOLVANTS, DE PRODUITS DE NETTOYAGE OU DE PRODUITS ABRASIFS.**



La presencia de este símbolo sobre alguno de nuestros productos eléctricos o embalajes de presentación, significa que tales productos no deben tratarse como residuos domésticos convencionales en Europa. Para garantizar el tratamiento adecuado de este tipo de residuos, deshágase de los mismo conformes a las leyes pertinentes o según los requisitos de desecho de equipamiento eléctricos. Al tomar esta iniciativa, estará ayudando a preservar el medio ambiente.



Quando encontra este símbolo em qualquer um dos nossos produtos eléctricos ou na respectiva embalagem isso indica que na Europa esse produto eléctrico não deve ser deitado fora juntamente com o lixo doméstico normal. Para assegurar o devido tratamento ecológico deste produto quando o deite fora, é favor acuar em conformidade com as leis ou regulamentos locais aplicáveis para a eliminação de equipamento eléctrico. Se assim o fizer contribui para a protecção ambiental.



Where you see this symbol on any of our electrical products or packaging, it indicates that the relevant electrical products should not be disposed of as general household waste in Europe. To ensure the correct waste treatment of the product, please dispose of it in accordance with any applicable local laws or requirements for disposal of electrical equipment. In so doing, you will help to conserve natural resources and improve standards of environmental protection in treatment and disposal of electrical waste.



Quand vous voyez ce symbole sur l'un de vos produits électriques ou sur l'emballage ceci veut dire que le produit électrique en question ne doit pas être jeté avec les ordures ménagères ordinaires en Europe. Pour garantir le traitement correct du produit en tant que déchet, veuillez vous en défaire conformément à la législation locale applicable ou aux prescriptions relatives à l'élimination des équipements électriques. De cette façon, vous aiderez à préserver de l'environnement.

## GARANTÍA

MARSAN INDUSTRIAL, S.A. garantiza la conformidad de los aparatos con las especificaciones del contrato.

Esta garantía cubre la reparación del aparato y comprenderá los gastos necesarios realizados para subsanar la falta de conformidad de los bienes con el contrato.

Dicha subsanación será garantizada durante un plazo de 24 meses desde la fecha de compra conforme a la factura contra cualquier defecto de fabricación y funcionamiento durante el uso normal y doméstico de este producto.

Esta garantía ampara únicamente el aparato cuyo modelo esté anotado en la factura de compra.

Esta garantía NO CUBRE la instalación inadecuada, el mantenimiento, limpieza o conservación del aparato, así como tampoco las averías motivadas por fuerza mayor, agentes químicos o fenómenos atmosféricos, por uso indebido del aparato, por una instalación eléctrica del comprador defectuosa, transporte del aparato, ni por la manipulación del aparato por personal no autorizado por MARSAN INDUSTRIAL, S.A.

Esta garantía no debe ser modificada, alterada ni extendida, y el Fabricante NO autoriza a nadie a actuar en su nombre en la modificación, alteración o extensión de ésta.

Esta garantía se aplica al Producto solamente.

Para la reparación del aparato, el consumidor deberá dirigirse al Servicio de Asistencia Técnica al teléfono 91 324 40 60 (Horario: Lunes a Viernes de 9 a 20 h) o enviar un correo electrónico a [postventa@haverland.com](mailto:postventa@haverland.com) solicitando la información necesaria sobre el procedimiento a seguir.

Para la sustitución, cancelación o rebaja del precio, en su caso, el consumidor deberá dirigirse al establecimiento vendedor. Esta garantía no afecta a los derechos de que dispone el consumidor conforme a las previsiones dispuestas en la Ley 23/2003, de Garantía en la Venta de Bienes de Consumo.



**Teléfono Atención al Cliente:**

**91 324 40 60 (L-V: 9 - 20 h)**



**E-mail: [postventa@haverland.com](mailto:postventa@haverland.com)**

**Fabricado en España**

Marsan Industrial, S.A. se reserva el derecho a realizar modificaciones sin previo aviso

Marsan Industrial, S.A.  
Avda. San Martín de Valdeiglesias, Km. 2,2  
28925 Alcorcón (Madrid)  
España

## GARANTIA

A MARSAN INDUSTRIAL, S.A. garante a conformidade dos aparelhos com as especificações do contrato.

Esta garantia cobre a reparação do aparelho e compreende as despesas necessárias e realizadas para resolver a falta de conformidade dos bens com o contrato.

Esta resolução será garantida durante um prazo de 24 meses desde a data de compra segundo a fatura contra qualquer defeito de fabrico e funcionamento durante uma utilização normal e doméstica deste produto.

Esta garantia cobre unicamente o aparelho cujo modelo seja indicado na fatura de compra.

Esta garantia NÃO COBRE uma instalação inadequada, a manutenção, a limpeza ou conservação do aparelho, as avarias causadas por força maior, agentes químicos ou fenómenos atmosféricos, por utilização indevida do aparelho, por instalação elétrica do comprador defeituosa, por transporte do aparelho nem pela manipulação do aparelho por pessoal não autorizado pela MARSAN INDUSTRIAL, S. A.

Esta garantia não deve ser modificada, alterada nem ampliada e o Fabricante não autoriza ninguém a agir em seu nome para a modificação, alteração ou ampliação da mesma.

Esta garantia aplica-se unicamente ao produto.

Para a reparação do aparelho, o consumidor deve contactar o Serviço de Assistência Técnica através do telefone + 34 91 324 40 60 (Horário: segunda a sexta das 09h00 às 20h00) ou enviar um correio eletrónico para [postventa@haverland.com](mailto:postventa@haverland.com), pedindo a informação necessária sobre o procedimento a seguir.

Para a substituição, anulação ou redução do preço, consoante o caso, o consumidor deve contactar o estabelecimento vendedor. Esta garantia não afeta os direitos do consumidor em conformidade com o disposto na Lei 23/2003, sobre a Garantia na Venda de Bens de Consumo.



**Apoio ao Cliente:**

**+ 34 91 324 40 60 (L-V: 9 - 20 h)**



**E-mail: [postventa@haverland.com](mailto:postventa@haverland.com)**

**Fabricado em Espanha**

Marsan Industrial, S.A. reserva-se o direito de realizar modificações sem aviso prévio

Marsan Industrial, S.A.  
Avda. San Martín de Valdeiglesias, Km. 2,2  
28925 Alcorcón (Madrid)  
Espanha

## GUARANTEE

MARSAN INDUSTRIAL, S.A. guarantees that the devices comply with the contracted specifications.

This warranty only covers the model of heater showed on the valid invoice.

Such rectifications will be guaranteed against any manufacturing and operating defect for the normal and domestic use of this product, for a period of 24 months as from the purchase date shown on the invoice.

HAVERLAND guarantees against material, design or manufacturing faults at the moment of its original acquisition for 2 years.

This warranty only covers the device whose model appears on the purchase invoice.

This warranty DOES NOT COVER incorrect installation, maintenance, cleaning or conserving the device, and neither does it cover failures and faults due to force majeure, chemical agents or atmospheric phenomena, incorrect use of the device, the purchaser's faulty electrical installations, transporting the device or problems caused by the device being handled by persons not authorised by MARSAN INDUSTRIAL, S.A.

This warranty must not be modified, altered or extended, and the Manufacturer does not authorise anybody to act on his behalf to modify, alter or extend it.

This warranty applies only to the Product.

To repair the device, the consumer must dial the Technical Assistance Service at 0330 3651940 or send an email to [haverland@haverland.co.uk](mailto:haverland@haverland.co.uk) and ask for the information needed about the procedure to follow:

For a replacement, cancellation or price reduction, when in order, the consumer must go the establishment where the device was purchased. This warranty does not affect the consumers' rights as established in the provisions contained In Ley 23/2003, the Consumer Goods Sales Guarantee Act.



**Customer Service Telephone:**  
**0330 3651940**



**E-mail: [haverland@haverland.co.uk](mailto:haverland@haverland.co.uk)**

**Made in Spain**

Marsan Industrial, S.A. reserves the right to modify without previous warning

Haverland UK Limited  
Challengue House  
Sherwood Drive  
Bletchley MK3 6DP

## GARANTIE

MARSAN INDUSTRIAL, S.A. garantit que les appareils sont conformes aux spécifications du contrat.

Cette garantie couvre la réparation de l'appareil et comprendra les charges nécessaires encourues pour corriger la non-conformité des biens avec le contrat.

Cette correction sera garantie sur une durée de 24 mois après la date d'achat, selon la facture, contre tout défaut de fabrication et de fonctionnement au cours de l'usage normal et domestique de ce produit.

Cette garantie ne couvre que l'appareil dont le modèle est annoté sur la facture d'achat.

Elle NE COUVRE PAS l'installation incorrecte, l'entretien, le nettoyage ou la conservation de l'appareil, ni les pannes motivées par une cause de force majeure, des agents chimiques ou des phénomènes atmosphériques, par un usage indu de l'appareil, par une installation électrique de l'acheteur défectueuse, par le transport de l'appareil, ni par la manipulation de l'appareil par un personnel non agréé par MARSAN INDUSTRIAL, S.A.

Cette garantie ne doit être ni modifiée ni altérée ni étendue, et le Fabricant n'autorise personne à agir en son nom dans la modification, l'altération ou l'extension de celle-ci.

Cette garantie s'applique uniquement au Produit.

Pour la réparation de l'appareil, le consommateur devra s'adresser au Service d'Assistance Technique en contactant le + 34 91 324 40 60 (Horaire : du lundi au vendredi, de 9 h à 20 h) ou envoyer un email à [postventa@haverland.com](mailto:postventa@haverland.com) en sollicitant l'information nécessaire de la démarche à suivre.

Pour demander une substitution, une annulation ou un rabais, le cas échéant, le consommateur devra s'adresser à l'établissement vendeur. Cette garantie n'affecte pas les droits dont dispose le consommateur selon la Loi 23/2003, de Garantie dans la Vente de Biens de Consommation.



**Téléphone Service Client:**  
**+ 34 91 324 40 60 (L-V: 9 - 20 h)**



**E-mail: [postventa@haverland.com](mailto:postventa@haverland.com)**

**Fabriqué en Espagne**

Marsan Industrial, S.A. se réserve le droit de réaliser des modifications sans avis préalable.

Marsan Industrial, S.A.  
Avda. San Martín de Valdeiglesias, Km. 2,2  
28925 Alcorcón (Madrid)  
Espagne

**PH-21**

**W**  
**900 /1200 /2000**

**230 V 50 Hz**  
**CLASE I / CLASS I**  
**CLASSE I**  
**IP 44**